

開渠・U形類

- ロングU形トラフ
- U形側溝 (鉄筋コンクリートU形) (J I S A5372)
- フジ分水トラフ
- U形側溝ふた
(鉄筋コンクリートU形ふた) (J I S A5372)
- Uトラフ用グレーチング
- ボックスカルバートU形 (L=1000)
- 旭川市型暗渠
- ボックスカルバートU形 (L=2000)
- アゴ付トラフ
アゴ付トラフ用蓋
アゴ付トラフ用グレーチング
- フジボックスカルバート
- 横断トラフ
(グレーチングフリータイプ)
(固定式)
(騒音防止式)
(150・180)
- ジョイントフリーム
- フジ開渠
- 排水側溝

ロングU形トラフ

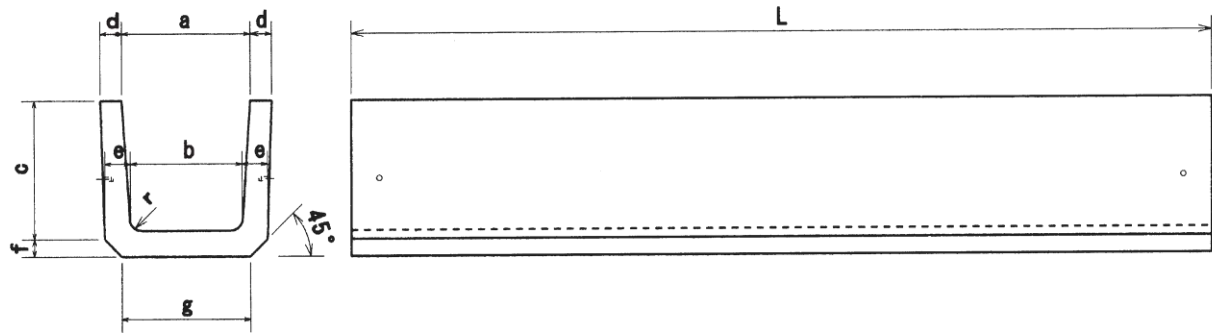

単位:mm

呼び名	a	b	c	d	e	f	g	r	L	標準重量
240	240	220	240	45	50	50	240	50	2,000	182
300A	300	260	240	50	60	60	300	50	2,000	232
300B	300	260	300	50	60	60	300	50	2,000	264
300C	300	260	360	50	60	65	300	50	2,000	304
360A	360	310	300	50	65	65	360	50	2,000	298
360B	360	310	360	50	65	65	360	50	2,000	332
450	450	400	450	55	70	70	430	70	2,000	444
600	600	540	600	70	80	80	600	70	2,000	696

※ジョイントプレート、目地ゴムを取り付ける事もできます。

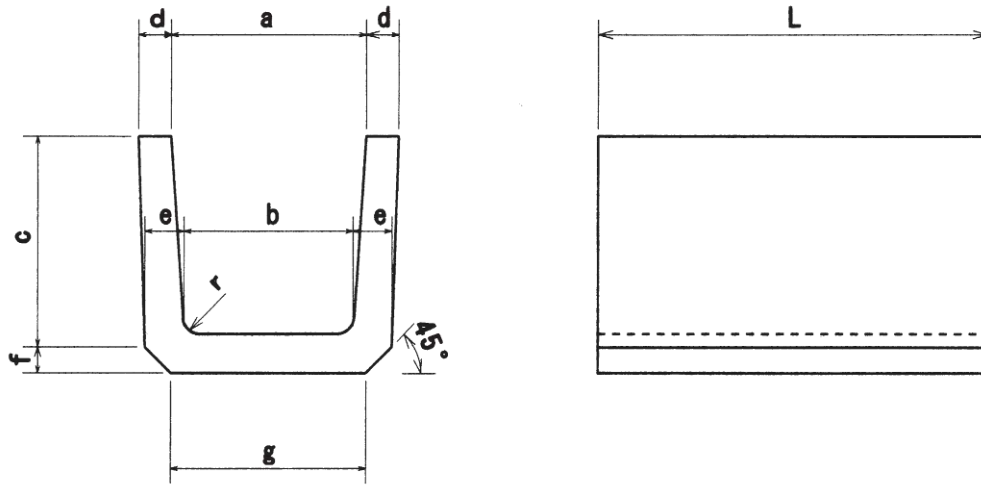

開渠・U形類

単位mm

呼び	a	b	c	d	e	f	g	r	L	標準重量 (kg)
150	150	140	150	30	35	35	160	30	600	24
180	180	170	180	35	40	40	190	50	600	34
240	240	220	240	45	50	50	240	50	600	55
300A	300	260	240	50	60	60	300	50	600	69
300B	300	260	300	50	60	60	300	50	600	79
300C	300	260	360	50	60	65	300	50	600	91
360A	360	310	300	50	65	65	360	50	600	89
360B	360	310	360	50	65	65	360	50	600	99
450	450	400	450	55	70	70	430	70	600	133
600	600	540	600	70	80	80	600	70	600	209
150	150	140	150	30	35	35	160	30	1,000	40
180	180	170	180	35	40	40	190	50	1,000	56

300B型

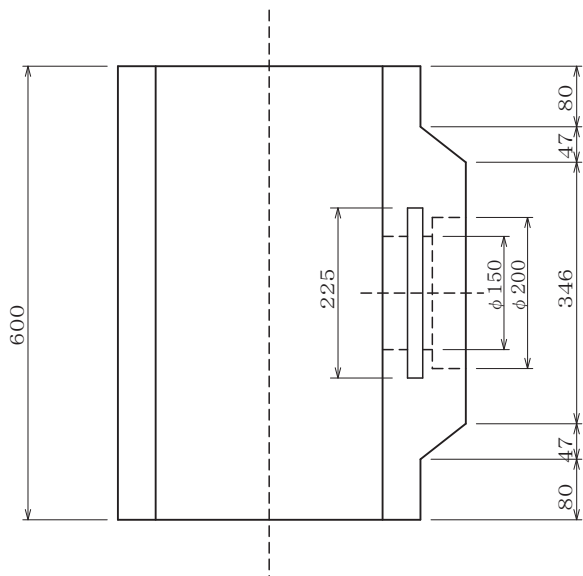
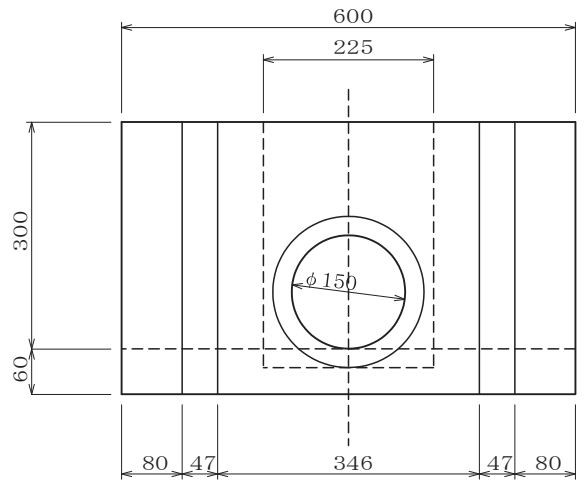
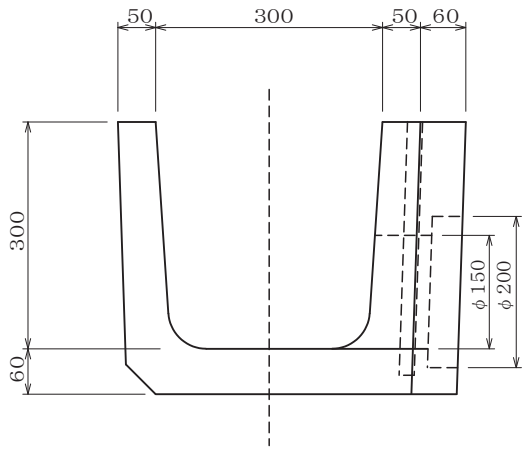

標準重量 94kg

- 1種 主として歩道に設置するもの。
- 2種 車両（後輪一輪32kN以下）が隣接して走行することはまれで、走行することがあっても一時待避などで低速で走行するような場所に、車道に平行して設置するもの。

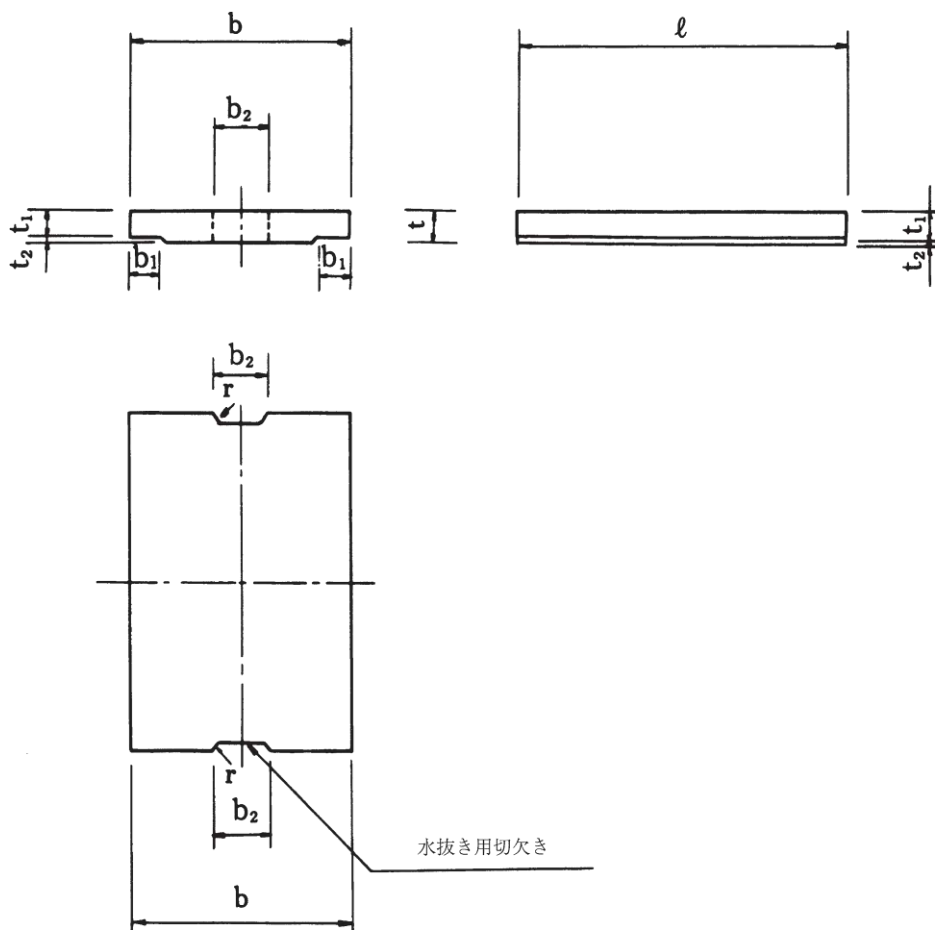

単位mm

種類	呼び	b	b ₁	t	t ₁	t ₂	ℓ	r	b ₂	標準重量 (kg)
1 種	150	210	35	35	30	5	600	15	75	9
	180	250	40	40	35	5	600	15	75	13
	240	330	50	45	40	5	600	15	90	20
	300	400	55	60	50	10	600	15	100	32
	360	460	55	65	55	10	600	18	120	40
	450	560	60	70	60	10	600	18	120	53
2 種	600	740	75	75	65	10	600	18	150	76
	150	210	35	90	80	10	600	15	75	25
	180	250	40	90	80	10	600	15	75	30
	240	330	50	100	85	15	600	15	90	44
	300	400	55	100	85	15	600	15	100	54
	360	460	55	100	85	15	600	18	120	62
	450	560	60	120	100	20	600	18	120	91
600	740	75	150	130	20	600	18	150	153	

水抜き用切欠きは省くこともできます。

Uトラフ用グレーチング

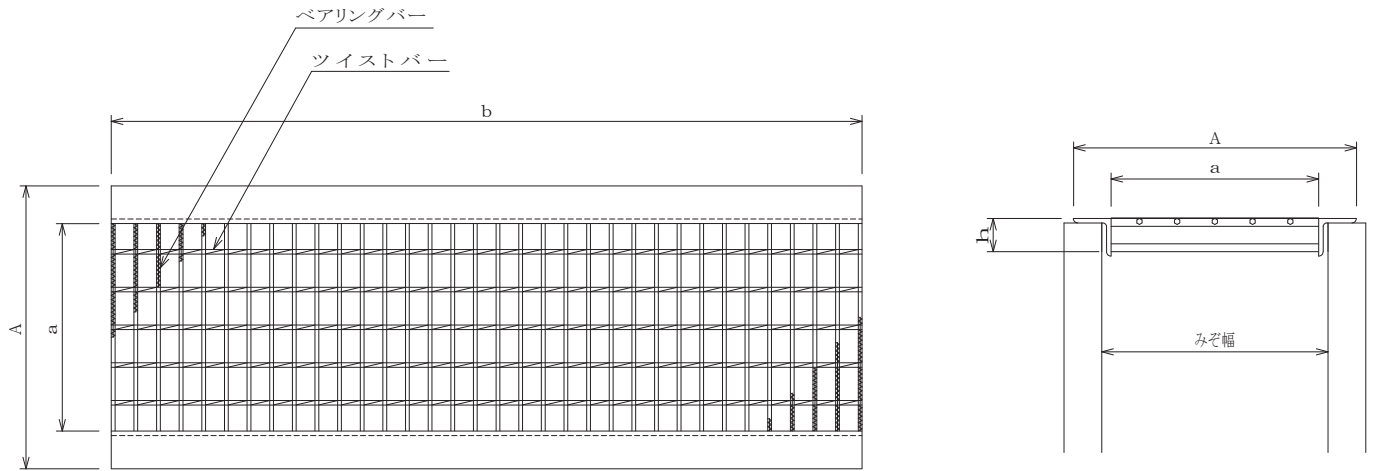

みぞ型 普通目

(単位:mm)

呼び名	荷重条件	規格寸法				参考重量 (kg)
		b	A	a	h	
150	T-14	995	210	130	25	9.5
	T-6					
	T2					
	歩道用	995	195	135	19	
180	T-14	995	240	160	25	10.5
	T-6					
	T2					
	歩道用	995	225	165	19	
240	T-14	995	300	220	32	13.8
	T-6				25	
	T2				19	
	歩道用	995	285	225	19	
300	T-14	995	375	275	44	22.1
	T-6		360		38	
	T2		360		25	
	歩道用	995	345	285	19	
360	T-14	995	435	335	50	29.5
	T-6				44	
	T2				32	
	歩道用	995	405	345	19	
450	T-14	995	547	420	55	43.4
	T-6		525		50	
	T2		510		32	
	歩道用	995	495	435	19	
600	T-14	995	717	567	75	72.2
	T-6		700		55	
	T2		660		38	
	歩道用	995	645	585	19	

※細目タイプもあります。

ボックスカルバートU形 (L=1000)

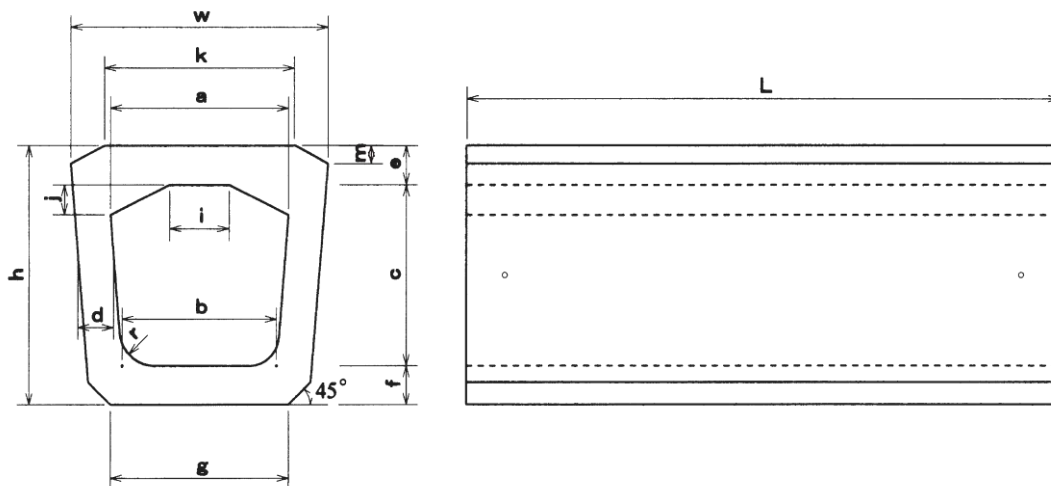

U形 (T-14)

呼び名	寸法(mm)														標準重量(kg)
	a	b	c	d	e	f	g	h	i	j	k	L	w	r	
240	240	220	240	50	60	60	240	360	80	50	260	1,000	339	50	160
240×360	240	230	360	55	60	60	280	480	80	50	260	1,000	317	50	200
300B	300	260	300	60	65	65	300	430	100	50	320	1,000	421	50	221
300C	300	260	360	65	70	70	350	500	100	50	320	1,000	423	50	263
360	360	310	360	65	70	70	360	500	120	50	380	1,000	500	50	289
450	450	400	450	70	85	85	450	620	150	70	470	1,000	617	70	444
600	600	540	600	80	100	100	600	800	200	70	620	1,000	763	70	613

U形 (T-20)

呼び名	寸法(mm)														標準重量(kg)
	a	b	c	d	e	f	g	h	i	j	k	L	w	r	
240	240	220	240	65	80	80	284	400	80	40	317	1,000	377	50	223
240×360	240	230	360	65	80	80	298	520	80	40	312	1,000	372	50	262
300B	300	260	300	75	95	95	337	490	100	50	399	1,000	459	50	315
300C	300	260	360	75	100	100	339	560	100	60	398	1,000	458	50	350
360	360	310	360	75	105	105	385	570	120	60	460	1,000	520	50	390
450	450	400	450	80	115	115	487	680	150	75	559	1,000	619	70	527
600	600	540	600	100	130	130	667	860	200	100	745	1,000	805	70	816

U形 (T-25)

呼び名	寸法(mm)														標準重量(kg)
	a	b	c	d	e	f	g	h	i	j	k	L	w	r	
240	240	220	240	65	80	80	284	400	80	40	317	1,000	377	50	223
240×360	240	230	360	65	80	80	298	520	80	40	312	1,000	372	50	262
300B	300	260	300	75	95	95	337	490	100	50	399	1,000	459	50	315
300C	300	260	360	75	100	100	339	560	100	60	398	1,000	458	50	350
360	360	310	360	75	105	105	385	570	120	60	460	1,000	520	50	390
450	450	400	450	80	115	115	487	680	150	75	559	1,000	619	70	527
600	600	540	600	100	130	130	667	860	200	100	715	1,000	805	70	816

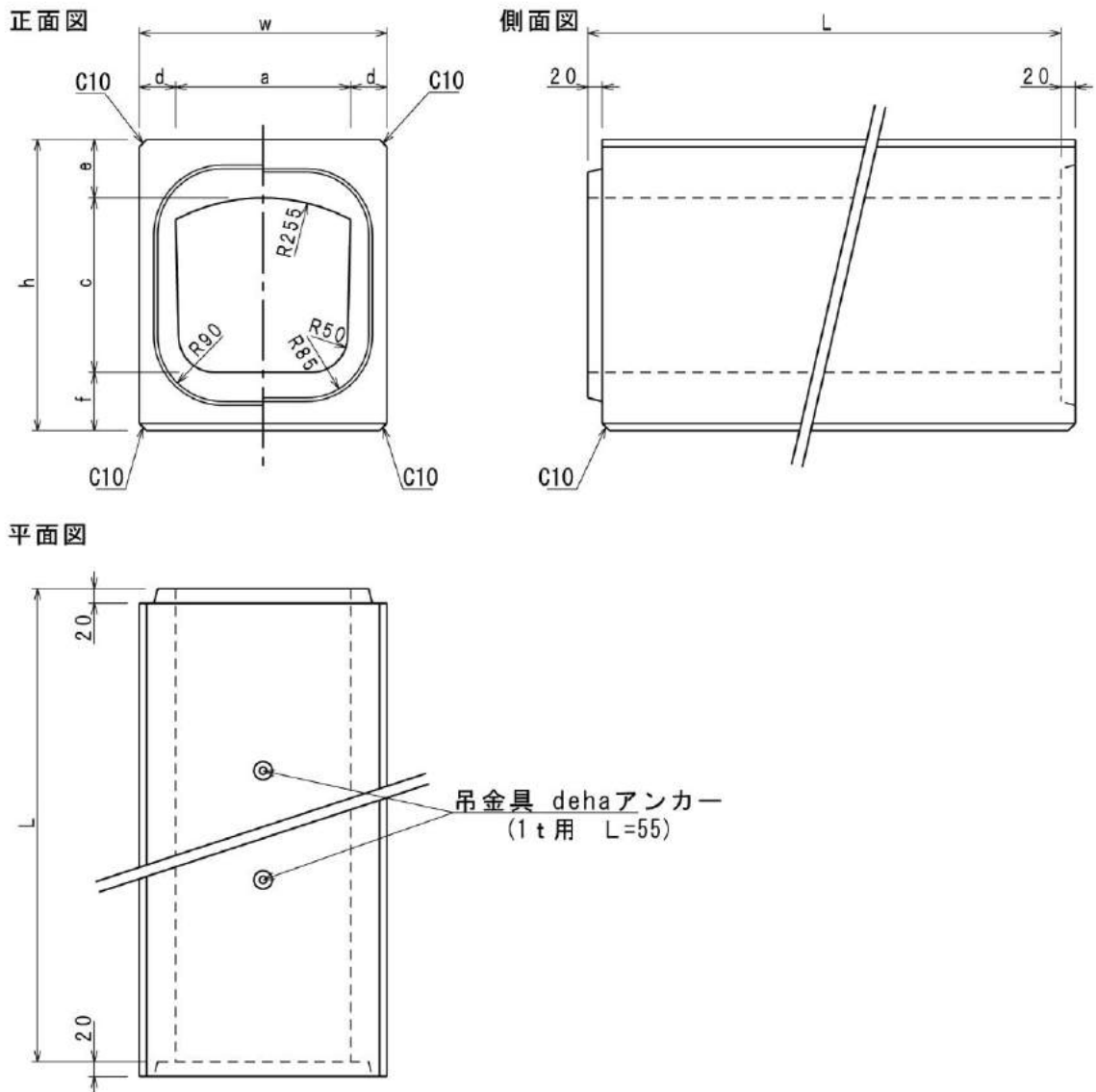

(T-14・ T-20)

呼び名	寸法(mm)								標準重量 (kg)
	a	c	e	f	d	w	h	L	
240×240	240	240	80	80	50	340	400	1,995	395
240×360	240	360	80	80	50	340	520	1,995	455

ボックスカルバートU形 (L=2000)

開渠・U形類

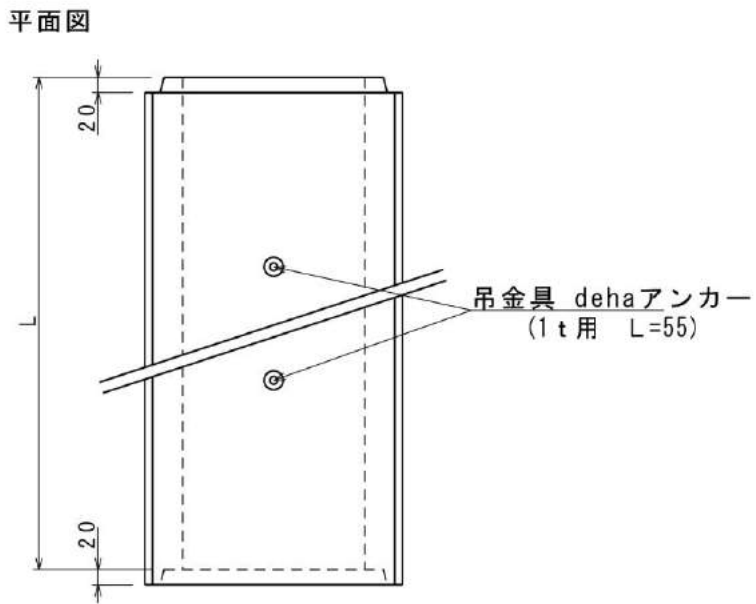
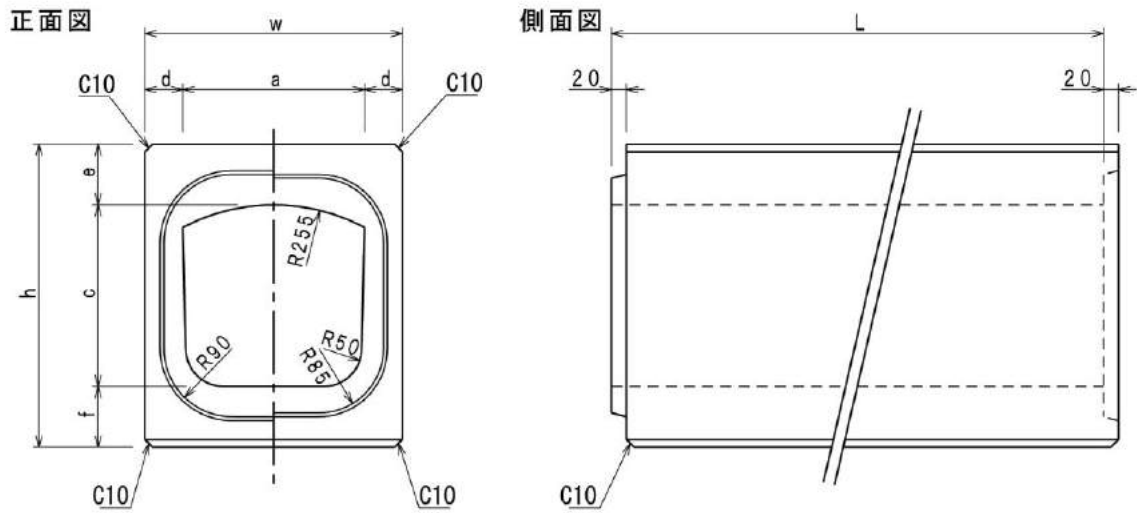

(T-14・ T-20・ T-25)

呼び名	寸法(mm)								標準重量 (kg)
	a	c	e	f	d	w	h	L	
240×240	240	240	80	80	50	340	400	1,995	395
240×360	240	360	80	80	50	340	520	1,995	455
300×360	300	360	95	95	60	420	550	1,995	615

アゴ付トラフ

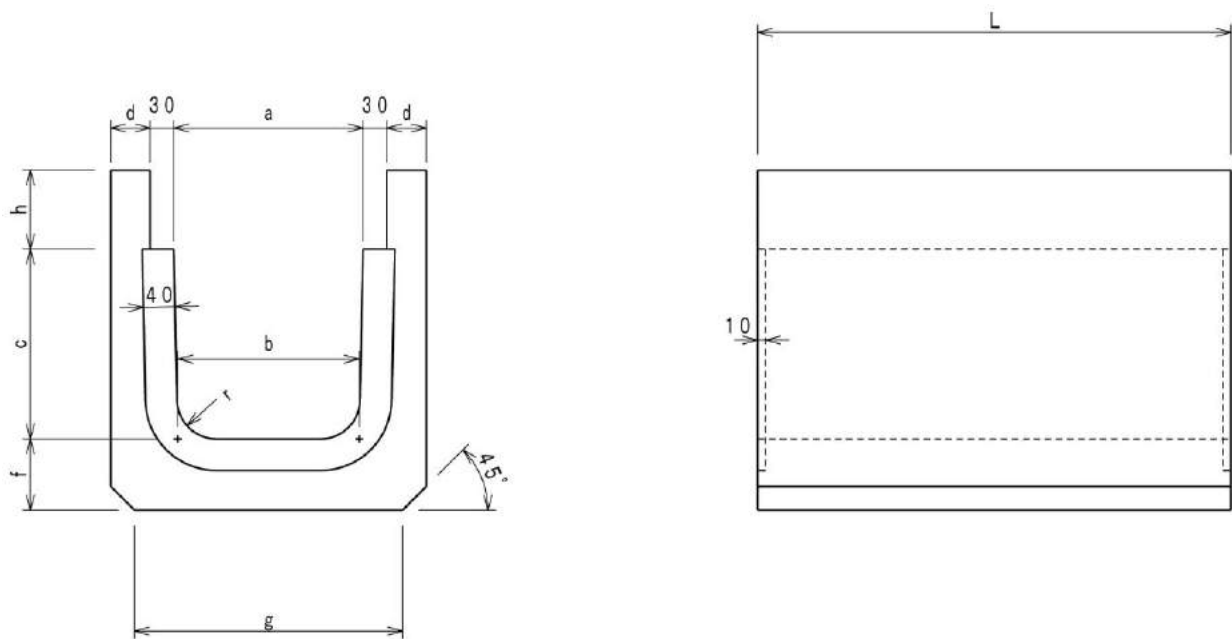

単位mm

呼び名	a	b	c	d	f	g	h	r	L	参考重量 (kg)
240×240	240	230	240	50	90	340	100	50	600	121
240×360	240	230	360	50	90	300	100	50	600	149
300×300	300	290	300	60	90	380	100	50	600	147
300×360	300	290	360	60	90	380	100	50	600	173
360×360	360	300	360	70	100	460	100	50	600	192
450×450	450	440	450	70	100	550	100	70	600	230
600×600	600	590	600	70	100	700	100	70	600	291

240×500

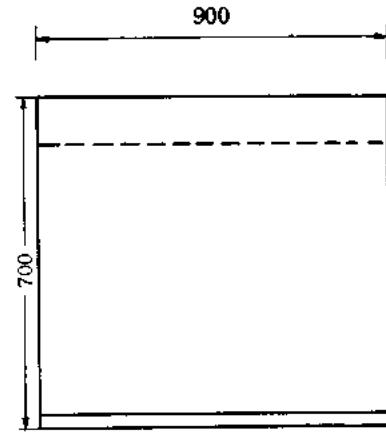
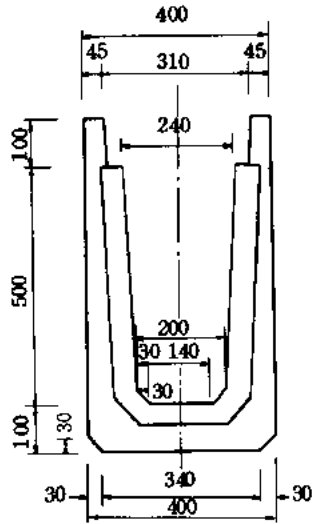

参考重量 305kg

240×700 (NH式)

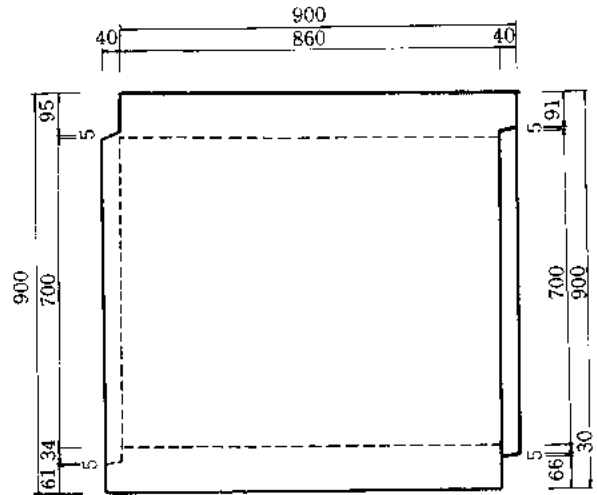
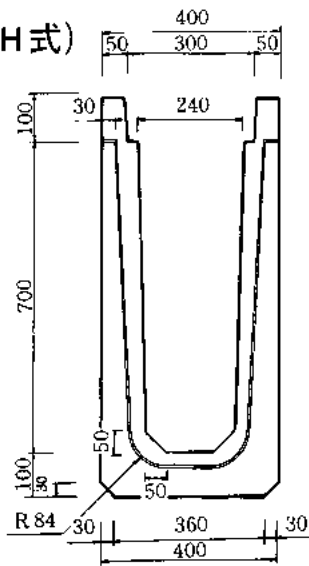

参考重量 385kg

300×600

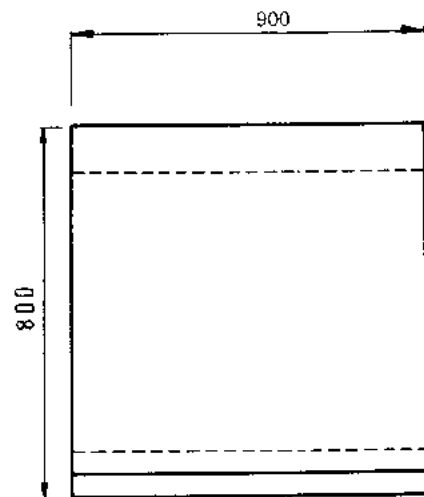
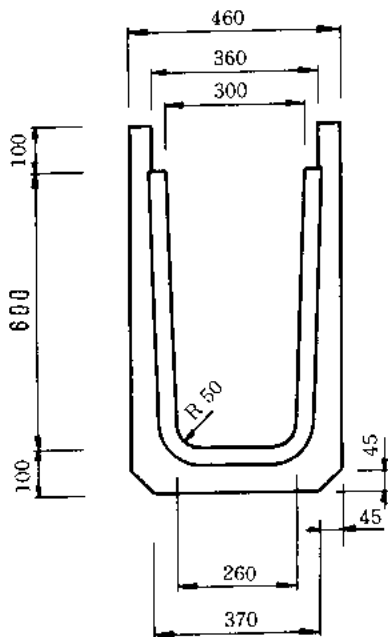

参考重量 354kg

300×900

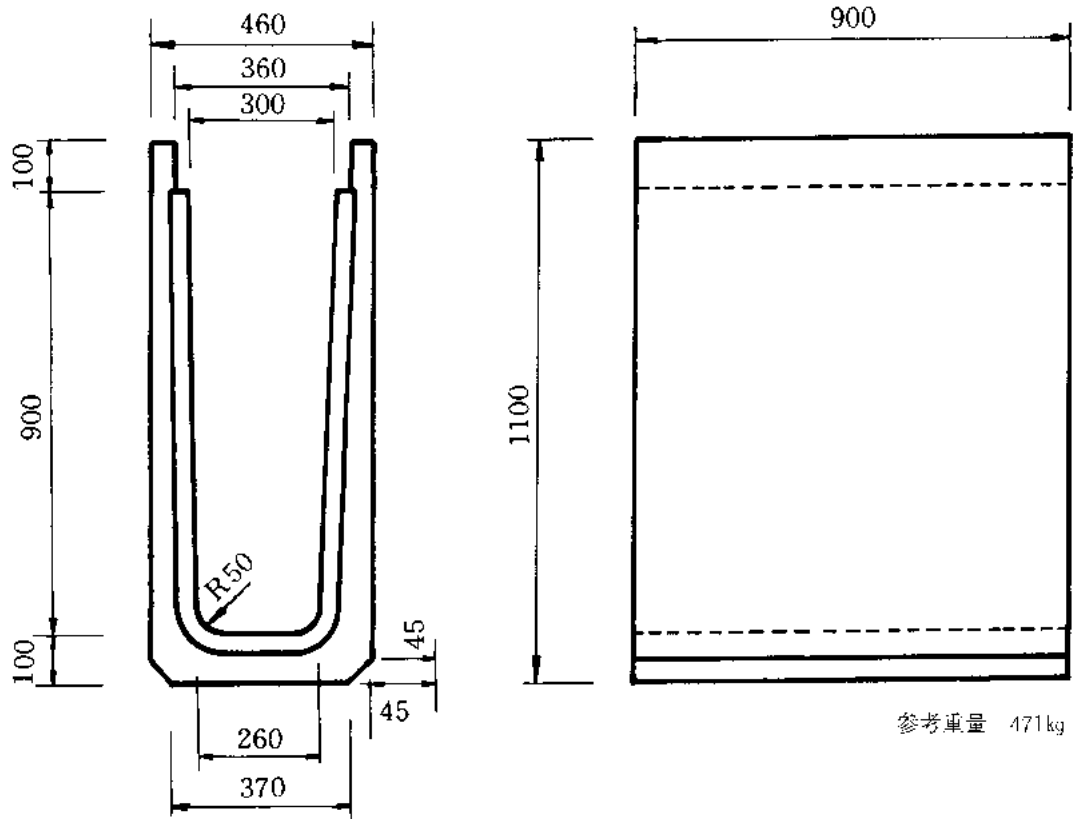

360×700

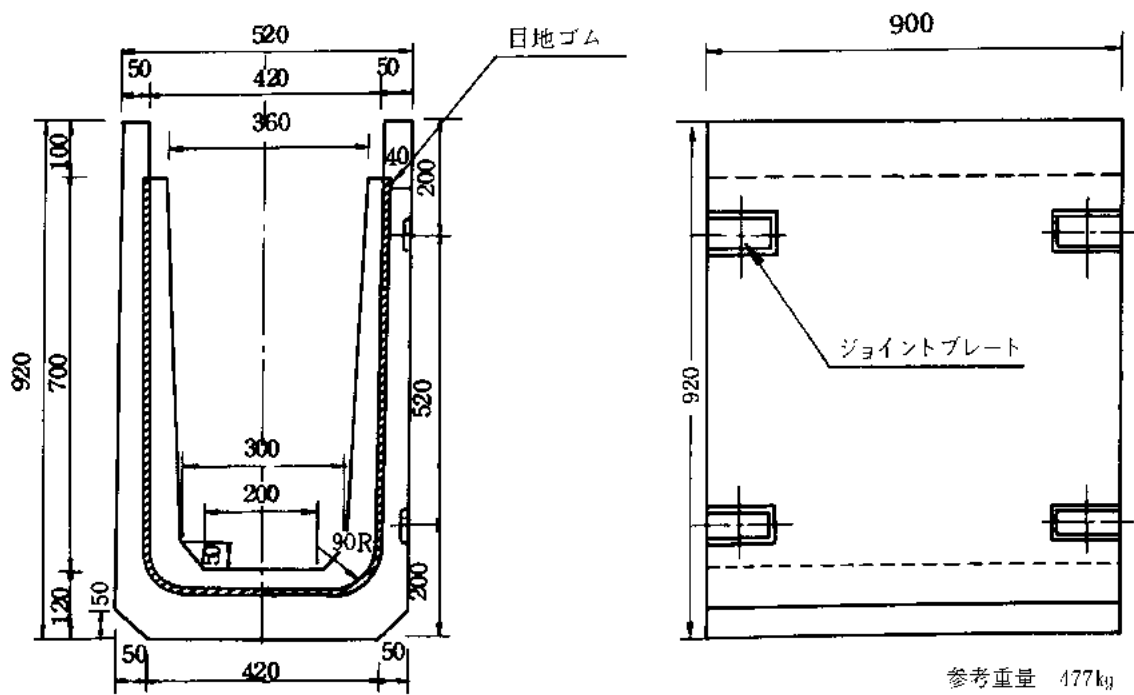

A形（手無）

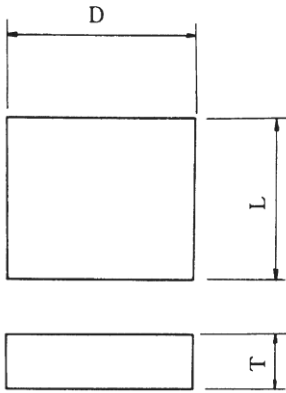

B形（手掛け）

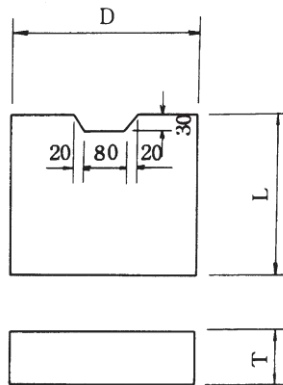

C形（金手掛け）

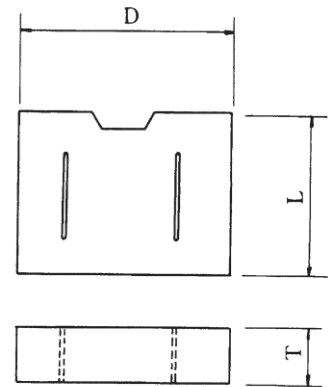

旭川市側溝工事アゴ付蓋布設標準図

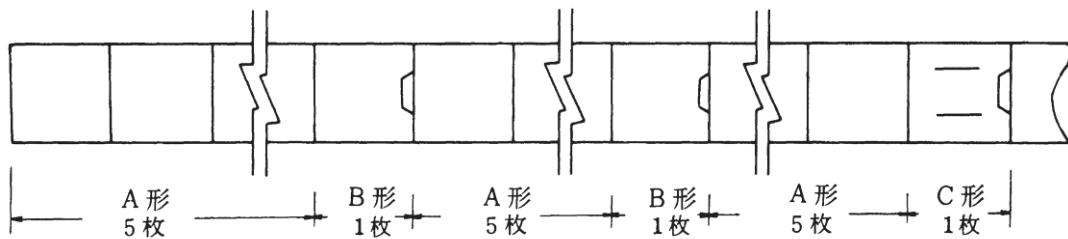

アゴ付トラフ 蓋 枚数表

総枚数	6	12	18	24	30	36	42	48	54	60	66	72	78	84	90
手掛け無A	5	10	15	20	25	30	35	40	45	50	55	60	65	70	75
手掛け付B	1	2	2	3	4	4	5	6	6	7	8	8	9	10	10
金手掛けC			1	1	1	2	2	2	3	3	3	4	4	4	5

総枚数	96	102	108	114	120	126	132	138	144	150	156	162	168	174	180
手掛け無A	80	85	90	95	100	105	110	115	120	125	130	135	140	145	150
手掛け付B	11	12	12	13	14	14	15	16	16	17	18	18	19	20	20
金手掛けC	5	5	6	6	6	7	7	7	8	8	8	9	9	9	10

単位mm

呼び名	D	T	L	標準重量 (kg)
240	290	100	300	21
300	350	100	300	25
360	410	100	300	30
450	500	100	300	36
600	650	100	300	47

アゴ付トラフ用グレーチング

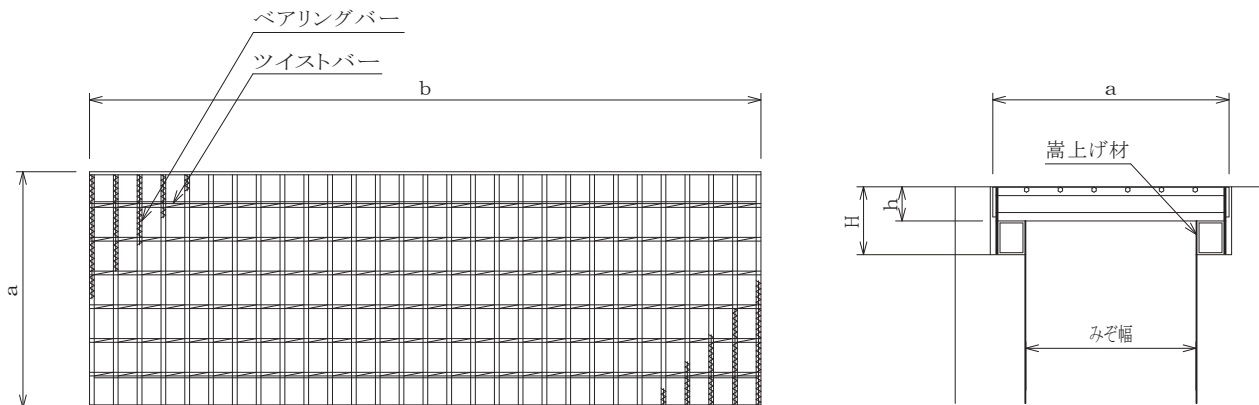

嵩上げ型 普通目

(単位:mm)

呼び名	荷重条件	規格寸法				参考重量 (kg)
		b	a	h	H	
240	T-14	995	290	44	100	24.2
	T-20			50		29.3
	T-25					
300	T-14	995	350	44	100	27.1
	T-20			50		33.1
	T-25					
360	T-14	995	410	50	100	37.1
	T-20			55		38.2
	T-25			60		40.8
450	T-14	995	500	55	100	44.1
	T-20			65		49.2
	T-25			75		54.4
600	T-14	995	650	65	100	61.3
	T-20			75		68.3
	T-25			100		84.4

※細目タイプもあります。

フジボックスカルバート 240×700×1,000

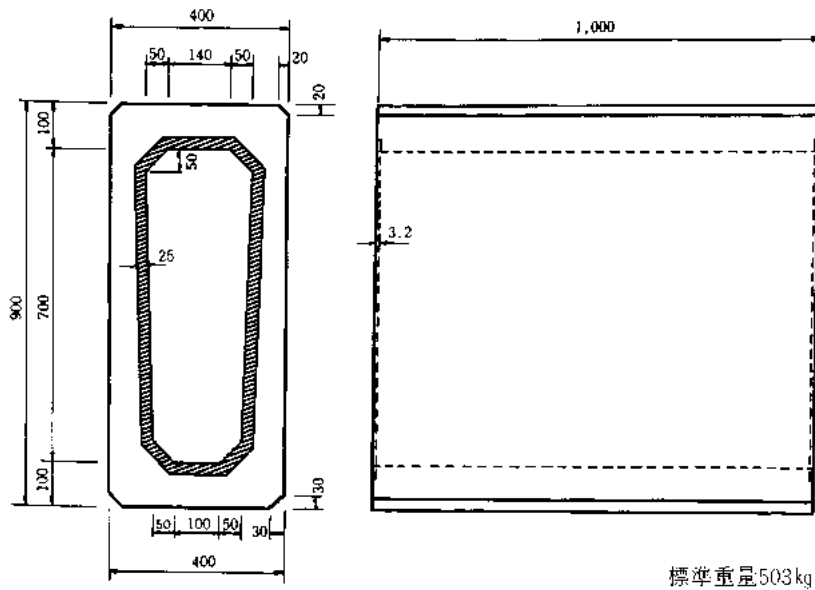

開渠・U形類

横断トラフ (グレーチングフリータイプ)

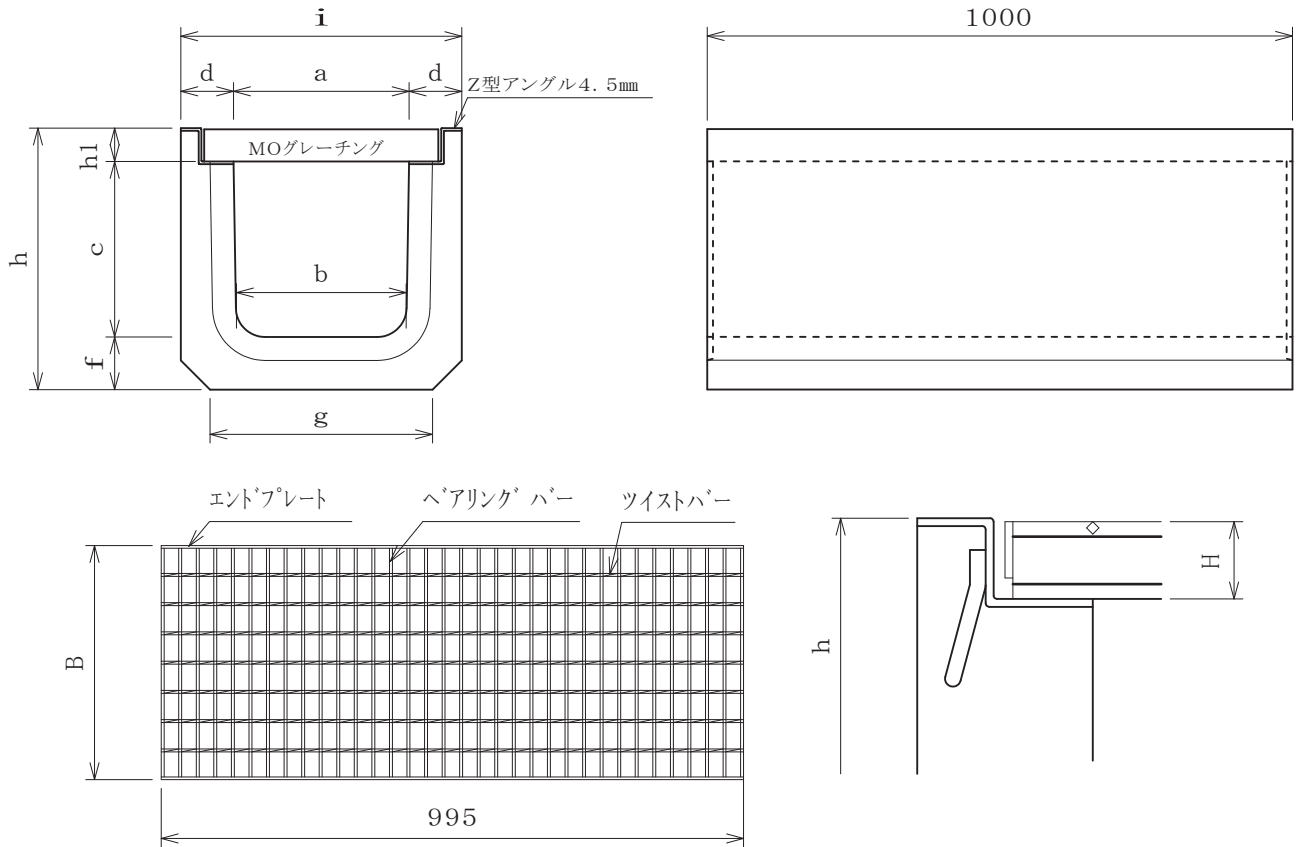

呼び名	T-14 製品									グレーチング			
	a	b	c	d	f	g	h1	h	i	標準重量 (kg)	B	H	標準重量 (kg)
240×240	240	230	240	80	90	340	40	370	400	188	350	38	16.4
240×360	240	230	360	80	90	300	40	490	400	235			
300×300	300	290	300	90	90	380	45	435	480	225	400	44	21.3
300×360	300	290	360	90	90	380	45	495	480	272			
360×360	360	350	360	100	100	460	52	512	560	298	450	50	30.7
450×450	450	440	450	100	100	550	57	607	650	365	550	55	40.3
600×600	600	590	600	100	100	700	67	767	800	468	700	65	59.0

呼び名	T-20 製品									グレーチング			
	a	b	c	d	f	g	h1	h	i	標準重量 (kg)	B	H	標準重量 (kg)
240×240	240	230	240	80	90	340	46	376	400	188	350	44	18.8
240×360	240	230	360	80	90	300	46	496	400	235			
300×300	300	290	300	90	90	380	52	442	480	225	400	50	27.8
300×360	300	290	360	90	90	380	52	502	480	272			
360×360	360	350	360	100	100	460	57	517	560	298	450	55	33.5
450×450	450	440	450	100	100	550	67	617	650	365	550	65	46.8
600×600	600	590	600	100	100	700	77	777	800	468	700	75	68.1

呼び名	T-25 製品									グレーチング			
	a	b	c	d	f	g	h1	h	i	標準重量 (kg)	B	H	標準重量 (kg)
240×240	240	230	240	80	90	340	52	382	400	188	350	50	24.4
240×360	240	230	360	80	90	300	52	502	400	235			
300×300	300	290	300	90	90	380	57	447	480	225	400	55	30.3
300×360	300	290	360	90	90	380	57	507	480	272			
360×360	360	350	360	100	100	460	62	522	560	298	450	60	36.8
450×450	450	440	450	100	100	550	77	627	650	365	550	75	54.7
600×600	600	590	600	100	100	700	92	792	800	468	700	90	81.2

横断トラフ（固定式）

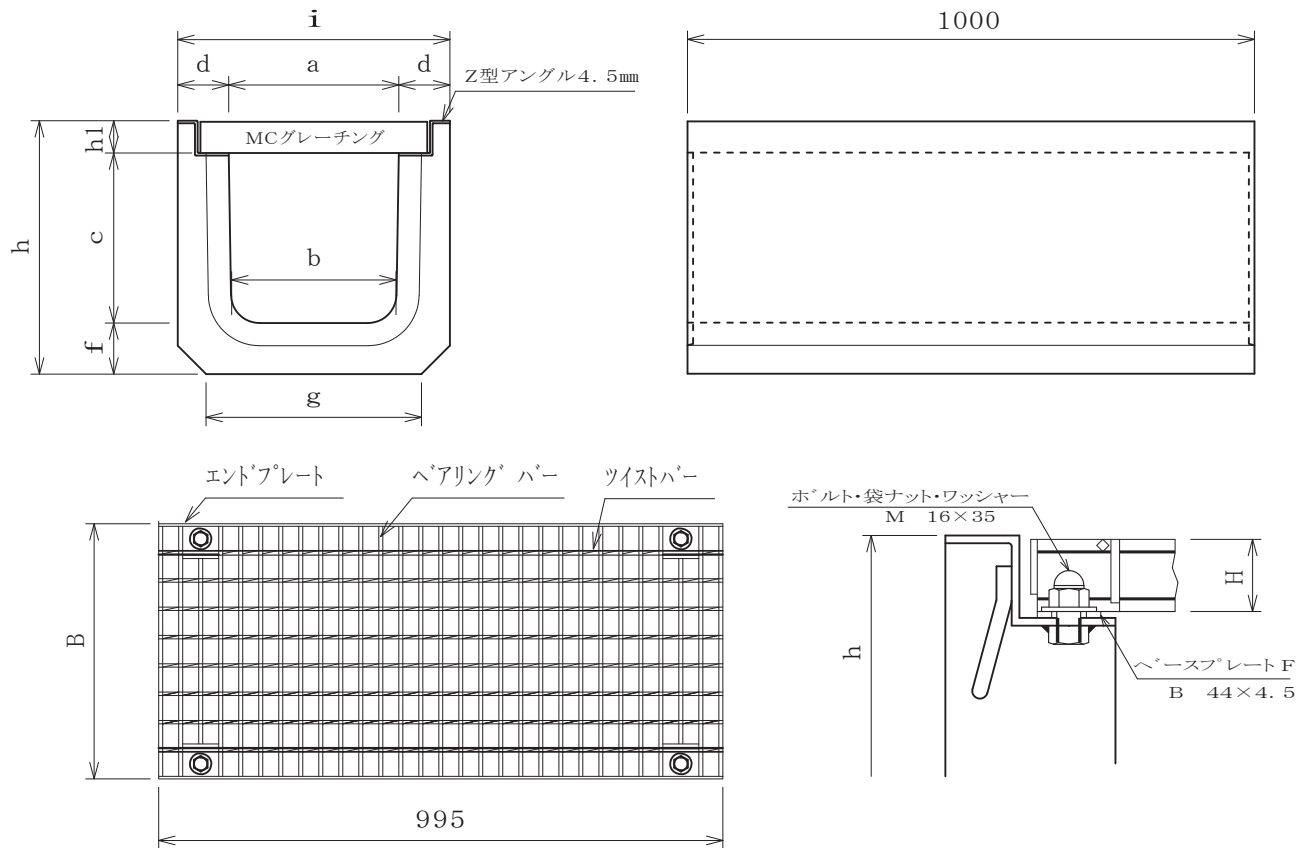

呼び名	T-14 製品									グレーチング			
	a	b	c	d	f	g	h1	h	i	標準重量 (kg)	B	H	標準重量 (kg)
240×240	240	230	240	80	90	340	45	375	400	188	350	38	16.4
240×360	240	230	360	80	90	300	45	495	400	235			
300×300	300	290	300	90	90	380	51	441	480	225	400	44	21.3
300×360	300	290	360	90	90	380	51	501	480	272			
360×360	360	350	360	100	100	460	57	517	560	298	450	50	30.7
450×450	450	440	450	100	100	550	62	612	650	365	550	55	40.3
600×600	600	590	600	100	100	700	72	772	800	468	700	65	59.0

呼び名	T-20 製品									グレーチング			
	a	b	c	d	f	g	h1	h	i	標準重量 (kg)	B	H	標準重量 (kg)
240×240	240	230	240	80	90	340	51	381	400	188	350	44	18.8
240×360	240	230	360	80	90	300	51	501	400	235			
300×300	300	290	300	90	90	380	57	447	480	225	400	50	27.8
300×360	300	290	360	90	90	380	57	507	480	272			
360×360	360	350	360	100	100	460	62	522	560	298	450	55	33.5
450×450	450	440	450	100	100	550	72	622	650	365	550	65	46.8
600×600	600	590	600	100	100	700	82	782	800	468	700	75	68.1

呼び名	T-25 製品									グレーチング			
	a	b	c	d	f	g	h1	h	i	標準重量 (kg)	B	H	標準重量 (kg)
240×240	240	230	240	80	90	340	57	387	400	188	350	50	24.4
240×360	240	230	360	80	90	300	57	507	400	235			
300×300	300	290	300	90	90	380	62	452	480	225	400	55	30.3
300×360	300	290	360	90	90	380	62	512	480	272			
360×360	360	350	360	100	100	460	67	527	560	298	450	60	36.8
450×450	450	440	450	100	100	550	82	632	650	365	550	75	54.7
600×600	600	590	600	100	100	700	97	797	800	468	700	90	81.2

開渠・U形類

横断トラフ（騒音防止式）

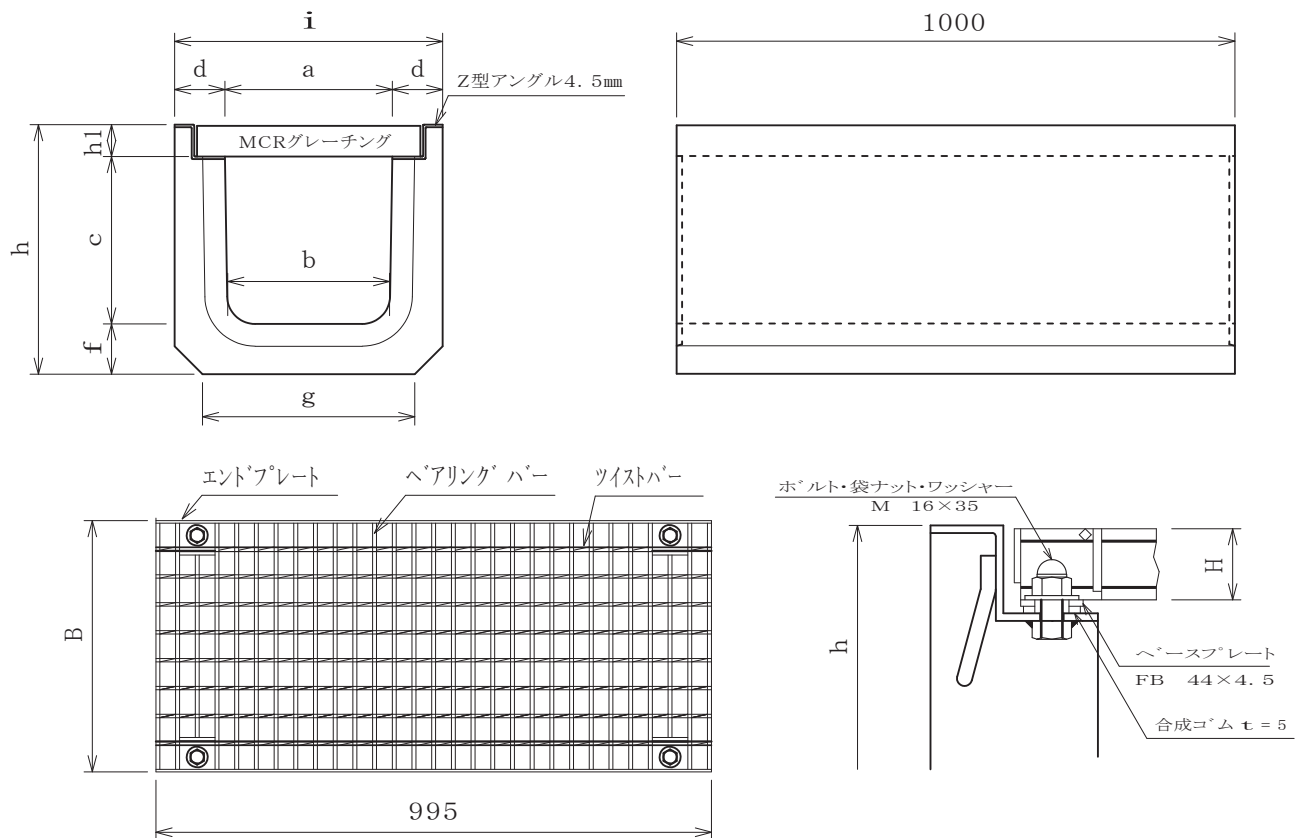

呼び名	T-14 製品									標準重量 (kg)	グレーチング		
	a	b	c	d	f	g	h1	h	i		B	H	標準重量 (kg)
240×240	240	230	240	80	90	340	50	380	400	188	350	38	16.4
240×360	240	230	360	80	90	300	50	500	400	235			
300×300	300	290	300	90	90	380	56	446	480	225	400	44	21.3
300×360	300	290	360	90	90	380	56	506	480	272			
360×360	360	350	360	100	100	460	62	522	560	298	450	50	30.7
450×450	450	440	450	100	100	550	67	617	650	365	550	55	40.3
600×600	600	590	600	100	100	700	77	777	800	468	700	65	59.0

呼び名	T-20 製品									標準重量 (kg)	グレーチング		
	a	b	c	d	f	g	h1	h	i		B	H	標準重量 (kg)
240×240	240	230	240	80	90	340	56	386	400	188	350	44	18.8
240×360	240	230	360	80	90	300	57	507	400	235			
300×300	300	290	300	90	90	380	62	452	480	225	400	50	27.8
300×360	300	290	360	90	90	380	62	512	480	272			
360×360	360	350	360	100	100	460	67	527	560	298	450	55	33.5
450×450	450	440	450	100	100	550	77	627	650	365	550	65	46.8
600×600	600	590	600	100	100	700	87	787	800	468	700	75	68.1

呼び名	T-25 製品									標準重量 (kg)	グレーチング		
	a	b	c	d	f	g	h1	h	i		B	H	標準重量 (kg)
240×240	240	230	240	80	90	340	62	392	400	188	350	50	24.4
240×360	240	230	360	80	90	300	62	512	400	235			
300×300	300	290	300	90	90		67	457	480	225	400	55	30.3
300×360	300	290	360	90	90	380	67	517	480	272			
360×360	360	350	360	100	100	460	72	532	560	298	450	60	36.8
450×450	450	440	450	100	100	550	87	637	650	365	550	75	54.7
600×600	600	590	600	100	100	700	102	802	800	468	700	90	81.2

横断トラフ (150・180)

150×150×1000 T-25

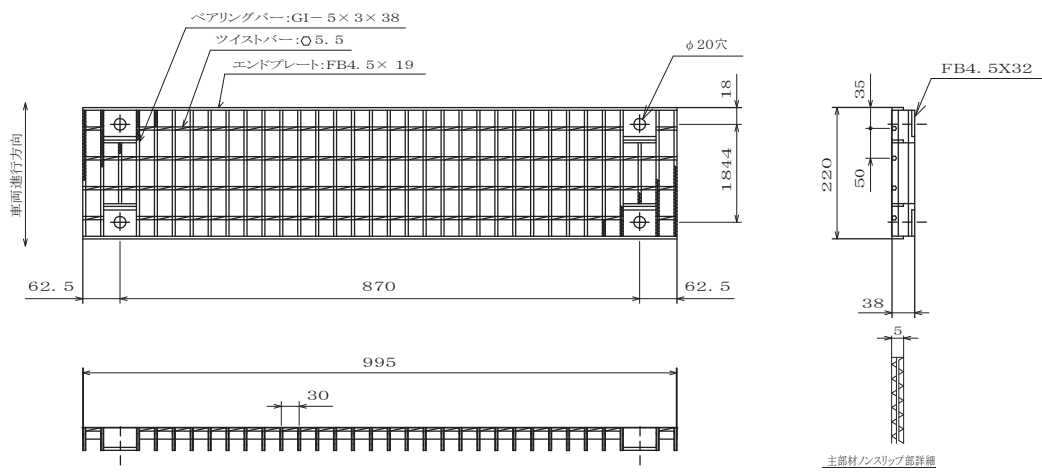
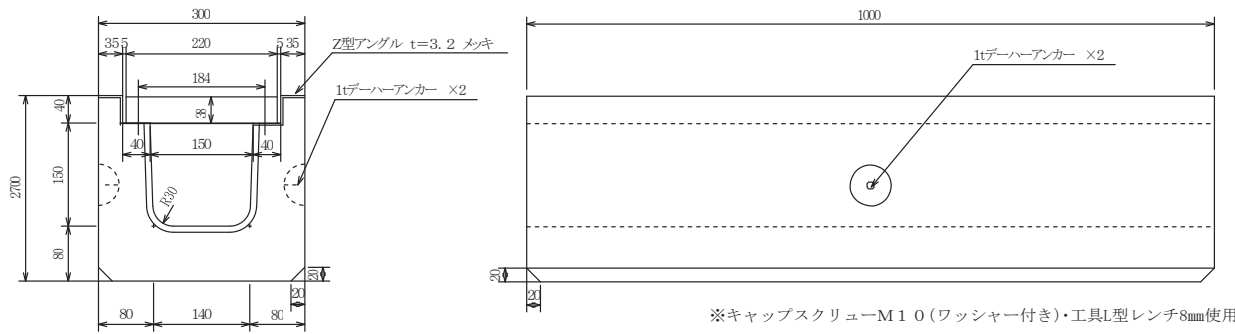

180×180×1000 T-25

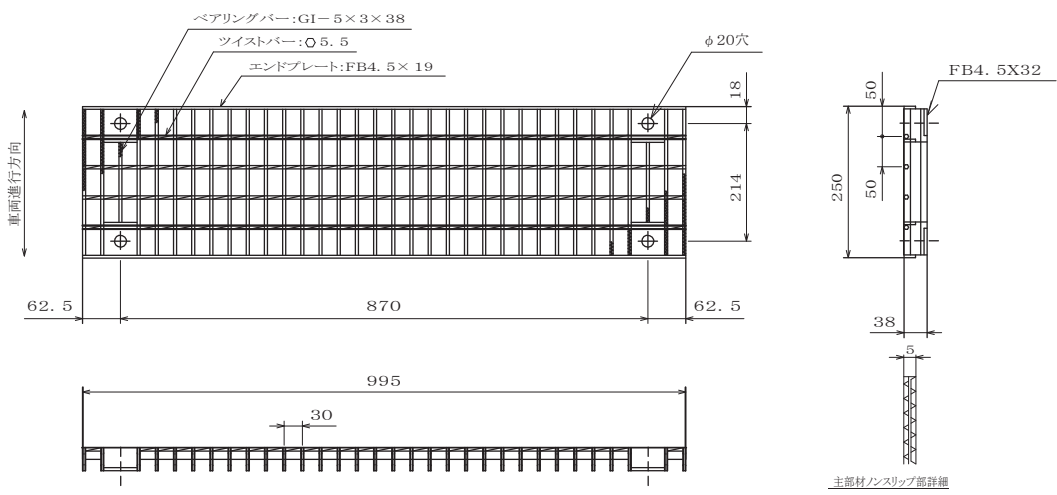
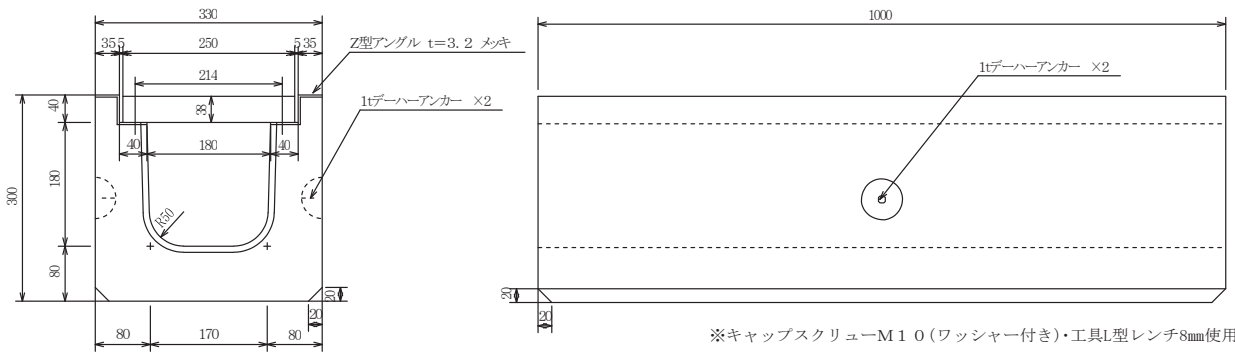

開渠・U形類

ジョイントフリーム

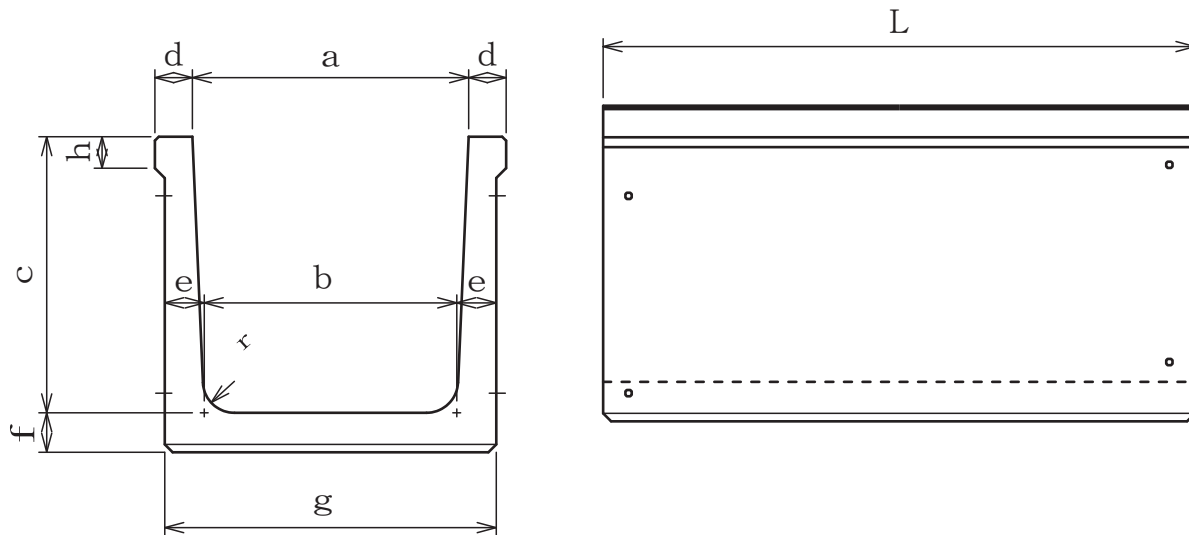

単位mm

呼び名	a	b	c	d	e	f	g	h	r	L	標準重量 (kg)
JF 700×700	700	640	700	95	100	100	840	80	80	2,000	986
JF特 700×700	770	700	700	95	100	100	900	80	80	2,000	1,020
JF 800×800	800	740	800	105	100	100	940	80	80	2,000	1,124
JF 900×900	900	820	900	105	110	110	1,040	80	80	2,000	1,342
JF 1,000×1,000	1,000	920	1,000	110	120	120	1,160	100	100	2,000	1,644
JF 1,200×1,000	1,200	1,120	1,000	120	120	120	1,360	100	100	2,000	1,770
JF 1,500×1,000	1,500	1,420	1,000	120	120	120	1,660	100	100	2,000	1,939

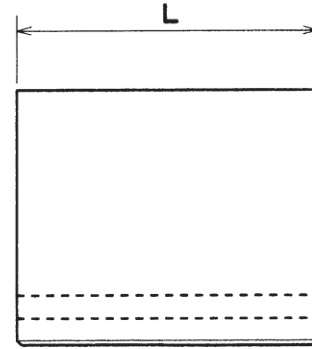
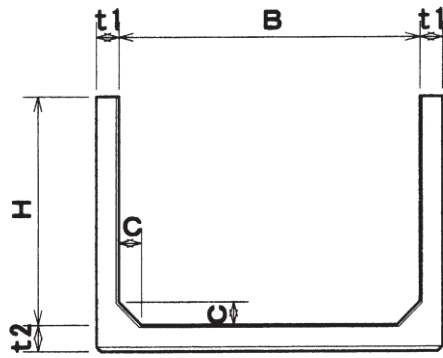

単位mm

呼 び 名	B	H	t ₁	t ₂	C	L	標準重量
							(kg)
700× 700	700	700	100	100	100	2,000	1,200
800× 800	800	800	100	100	100	2,000	1,350
900× 900	900	900	100	100	100	2,000	1,500
1,000×1,000	1,000	1,000	120	130	150	2,000	2,110
1,200×1,000	1,200	1,000	120	120	100	2,000	2,110
×1,200	1,200	1,200	120	120	100	2,000	2,350
1,500×1,000	1,500	1,000	120	120	100	2,000	2,290
×1,200	1,500	1,200	120	120	100	2,000	2,530
1,800×1,500	1,800	1,500	150	150	150	2,000	3,940
×1,800	1,800	1,800	180	180	150	2,000	5,230
2,000×1,200	2,000	1,200	150	170	150	2,000	3,642
×1,500	2,000	1,500	150	170	150	2,000	4,311
×1,800	2,000	1,800	180	180	150	2,000	5,480
2,200×1,500	2,200	1,500	150	180	150	2,000	4,610
×1,800	2,200	1,800	180	180	150	2,000	5,660
2,500×1,500	2,500	1,500	150	180	150	2,000	4,880
×1,800	2,500	1,800	180	180	150	2,000	5,930
2,750×1,500	2,750	1,500	150	180	150	2,000	5,110
×1,650	2,750	1,650	180	180	150	2,000	5,880
×2,000	2,750	2,000	200	200	150	2,000	7,260
3,000×1,500	3,000	1,500	150	200	200	2,000	5,750
×1,800	3,000	1,800	180	200	200	2,000	6,800
3,250×1,500	3,250	1,500	150	180	200	2,000	6,000
×1,650	3,250	1,650	180	180	200	2,000	6,420

横断排水 250

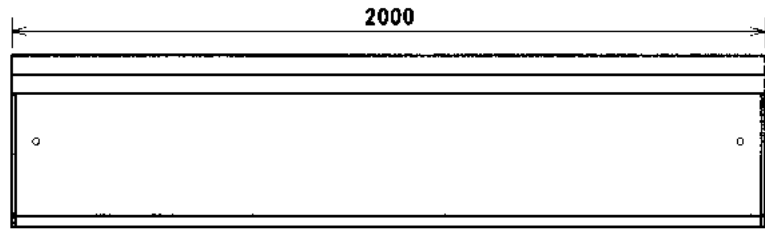
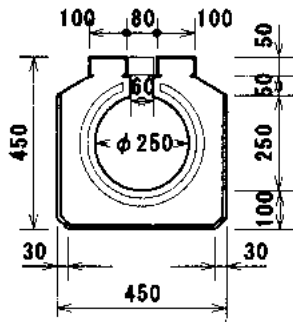

標準重量 638kg

縦断排水 250

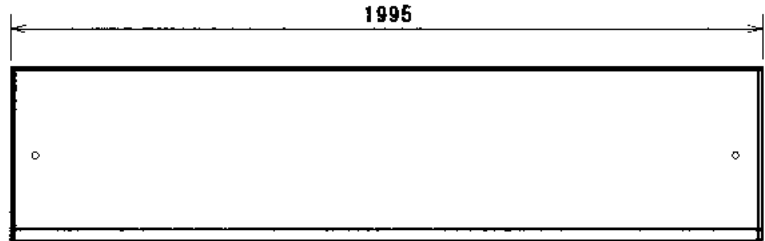
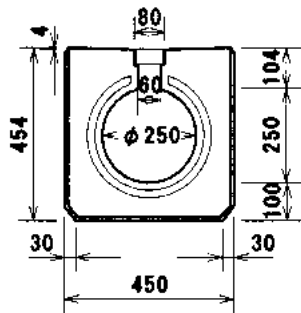

標準重量 701kg

縦断排水 250 かさあげタイプ

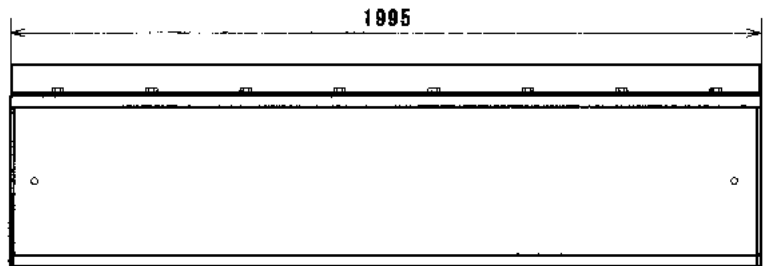
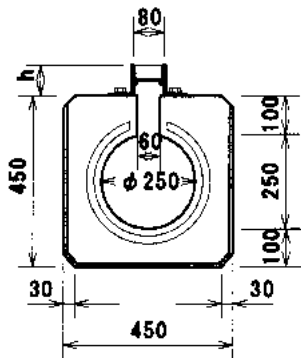

標準重量 702kg

縦断排水 300 かさあげタイプ

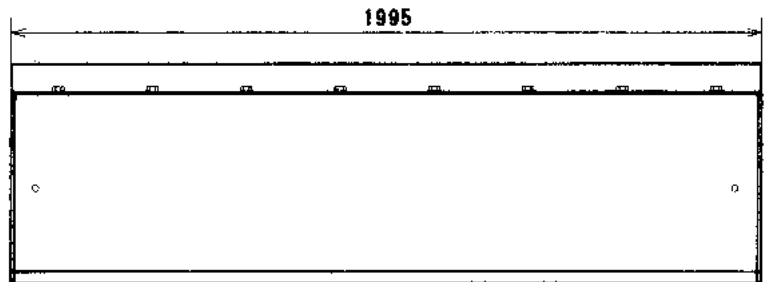
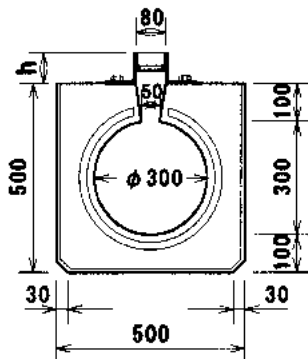

標準重量 823kg